



**BERTRAND  
PUMA**

La griffe boulangère

# НТ Серия Делитель теста



ТЕСТОДЕЛИТЕЛЬНЫЕ МАШИНЫ С  
ГЕРМЕТИЧНЫМ БУНКЕРОМ

С РУЧНЫМ И АВТОМАТИЧЕСКИМ ОТКРЫТИЕМ КРЫШКИ  
ЗАГРУЗОЧНОЙ ВОРОНКИ



# ДЕЛИТЕЛЬ ТЕСТА СЕРИИ НТ



□ Ручной НТ



□ Автоматический НТ

## ■ Полный ассортимент:

Ручное или автоматическое деление 19 моделей с фиксированным или переменным\* потоком 2 стандартных диаметра поршня (90 или 110 мм), Позволяет разделить тесто для хлеба любого типа весом от 150 до 1200 г. (ржаное, традиционное, злаковое и т. д.) с сохранением целостности теста.

## ■ Гарантированная производительность от 730 до 2200 шт./час :

Автоматическая тестоделительная машина НТ со стандартной воронкой 210 кг. теста обеспечивает точность веса от первой до последней тестовой заготовки без неправильной обработки теста благодаря избыточному давлению воздуха.

■ Время загрузки тестом, по сравнению с ручной загрузкой, значительно сокращается.

## ■ Гарантия надежности:

- Конструкция с механическим приводом чрезвычайно надежна и установлена на колесах
- Простая и масштабная механика
- Чугунные шатуны
- Шариковые подшипники и плотные качающиеся посадки
- Чугунный цилиндр с внутренней трубкой из нержавеющей стали
- Бронзовый поршень

## ■ Простота эксплуатации и обслуживания

Единственный на рынке автоматический тестоделитель, не требующий смазки.

\* Машины, предназначенные для работы на переменном расходе, оснащены преобразователем частоты.

## ■ МИНИ-ГРУППА: УНИВЕРСАЛЬНОЕ И КОМПЛЕКСНОЕ РЕШЕНИЕ, АДАПТИРОВАННОЕ ДЛЯ ВАШИХ ПОТРЕБНОСТЕЙ

Благодаря полной автоматизации деления, округления, выдержки и формовки, автоматические хлебопекарные заводы BERTRAND PUMA позволяют производить широкий ассортимент продукции стабильного качества.

**Тестоделители :** Бункер с открытым бункером Ручной или автоматический бункер под давлением

### Округление:

Встроенное на транспортёре или дополнительный ленточный округлитель



**Расстойные шкафы** промежуточной расстойки 5 моделей с 2 вариантами ширины

**Формовка**  
Наклонные формовщики: EURO 2000 S  
Горизонтальные формовщики: NOVA/ SUPRA

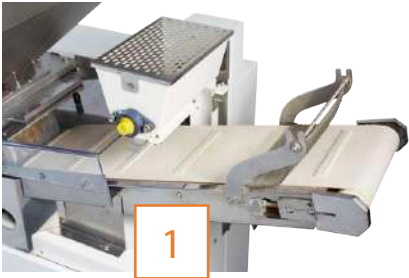

### Мукапосыпатель (входит в комплектацию)

Расположенный в начале транспортёра, он активируется основным приводом делителя, обеспечивая непрерывную подсыпку муки. Защитная пластиковая крышка расположенная на выходе, препятствует попаданию рук в поршневую группу.



### Ручное закрытие крышки

Алюминиевая крышка воронки удерживается на воронке благодаря кронштейну и штоку, уплотнение между крышкой и бункером обеспечивается винтовым соединением.



### Автоматическое закрытие крышки

Автоматическая крышка содержит моторизованный скользящий люк. Герметичность между крышкой и бункером обеспечивается надувным соединением.



Во избежание сбора тестовых заготовок в конце транспортёра деления установлена разгрузочная лента (в комплекте) которая оснащена клипсами. Ленты бывают двух видов: длинные и короткая (в стандартной комплектации).

Тяжелая лента, расположенная на конце транспортёра поднимает и переворачивает тестовые заготовки.



Привод делителя с регулировкой веса заготовок питаются от преобразователя частоты. Скорость изменяется благодаря потенциометру, расположенному на корпусе делителя.



Колесо для регулировки веса содержит точный дисплей для настройки делительного барабана на желаемый вес.



Программируемый счётчик количества заготовок. Он позволяет определить количество штук в конце деления. Когда счетчик достигает нуля, машина автоматически останавливается.



Электропитание снабжено розетками для подключения округлителя и разъемом для дистанционного управления, предназначенного для погрузочной группы.



Возможно удаленное размещение компрессора, что ограничивает контакт с мучной пылью, основной причиной неисправности, при одновременном снижении шума в цеху.

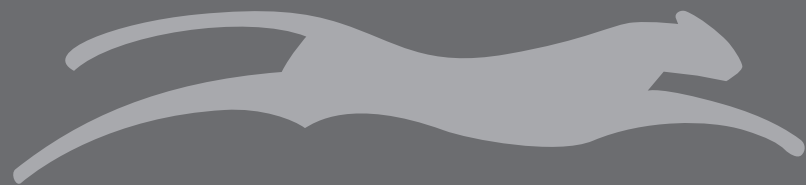

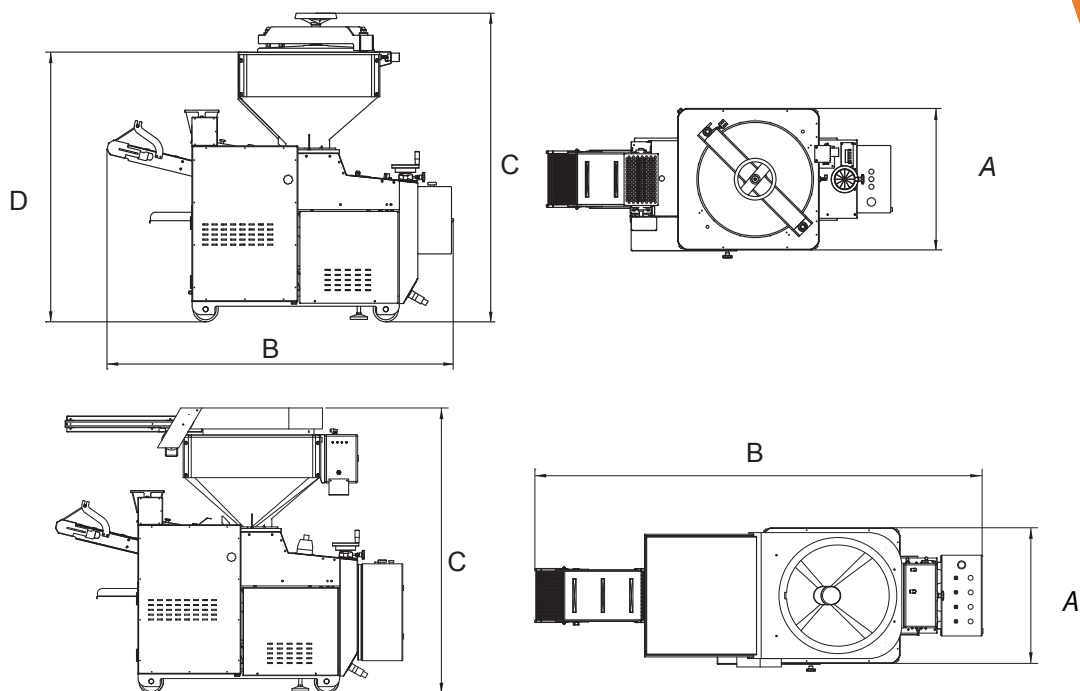

ТЕХНИЧЕСКИЕ ХАРАКТЕРИСТИКИ

	HT2100M		HT2100A		HT2200M		HT2200A	
Электрическое подключение	400V / TRI+T+N / 50-60Hz							
Потребляемая мощность (kW)	1,5		1,5		1,5		1,5	
Номинальный ток (A)	3,7		3,7		6,4		6,4	
Диаметр поршня (mm)	90	110	90	110	90	110	90	110
Вес тестовой заготовки (g)	150-700	200-1000	150-700	200-1200	150-700	200-1000	150-700	200-1200
Объём загрузочной воронки (kg)	210		210		210		210	
Производительность (штук/час)	900, 1200, 1500, 1800				730/1150, 920/1500, 1230/1800, 1390/2200			
A - Ширина (mm)	840		840		840		840	
B - Глубина(mm)	2056		2125		2056		2125	
C - Высота с запорным мех-ом (mm)	1833		1768		1833		1768	
D -Высота загрузки воронки (mm)	1602		1768		1602		1768	
Максимальная общая ширина (mm)	840		840		840		840	
Максимальная общая глубина(mm)	2735		2735		2735		2735	
Максимальная общая высота (mm)	1833		1768		1833		1768	
Вес (kg)	630		715		630		715	

ОПЦИИ И АКСЕССУАРЫ

Автоматический тестоделитель «HT» может иметь короткую или длинную разгрузочную ленту или встроенный ленточный округлитель, что обеспечивает большую гибкость установки.

- Длинная разгрузочная лента с мукапосыпателем (ОПЦИЯ): 1,6 м (стандартная короткая лента = 1,1 м).
- Округлитель ленточный (ОПЦИЯ)
- Компрессор ОПЦИЯ)



BPU 013 - 02/2018  
Photographs and illustrations not contractual

Официальный дистрибьютор ООО "СЕРВИС ПЛЮС", 117342, Обручева, 34/63, стр. 3, офис 119.  
+7965 327 21 88; +7495 260 19 46 E-mail: kn@plus-service.su www.plus-service.su

BP 54 - Rue Benoît Frachon - F-26802 Portes-Les-Valence Cedex - Tél. +33 (0)475 575 500 - Fax +33 (0)475 572 319  
contact@bertrand-puma.fr - www.bertrand-puma.fr